

# Stadtverwaltung Gera, Fachdienst Stadtgrün

## Grabmalantrag (Checkliste für die Friedhofsverwaltung)

Bearbeitungs-Nr.:	Eingangsdatum
-------------------	---------------

\* Felder sind vom Antragsteller auszufüllen!

* Friedhof	* Grabart	* Abteilung	* Reihe	* Nr.
------------	-----------	-------------	---------	-------

* Name und Vorname des Nutzungsberechtigten	* Anschrift	* Telefonisch erreichbar:
---	-------------	---------------------------

* Name des Verstorbenen
-------------------------

* Dienstleistungserbringer	* Telefon:
	* Fax:
	* E-Mail:
* PLZ Ort	* Straße:

Vorhandene Qualifikation	OK	nicht OK
Steinmetzmeister	<input type="checkbox"/>	<input type="checkbox"/>
Sachkundiger (DENAK)	<input type="checkbox"/>	<input type="checkbox"/>
Tätigkeitsprofil (TA Grabmal)	<input type="checkbox"/>	<input type="checkbox"/>
		<input type="checkbox"/>

Grabstein <input type="checkbox"/> kein	Grabstein mit _____ Teilen	Angabe der Grabmalbreite, -höhe und -dicke: <input type="checkbox"/>	Materialangabe: <input type="checkbox"/>	Größte Grabsteinhöhe in cm:	<input type="checkbox"/>	nicht OK
	Dübel	Materialangabe: <input type="checkbox"/>	Einbindelänge: <input type="checkbox"/>	Gesamtlänge: <input type="checkbox"/>	<input type="checkbox"/>	<input type="checkbox"/>
Sockel <input type="checkbox"/> kein	Angabe der Sockelbreite, -höhe und -dicke: <input type="checkbox"/>	Materialangabe: <input type="checkbox"/>	Sockelhöhe in cm:	<input type="checkbox"/>	<input type="checkbox"/>	nicht OK
Einzelfundament <input type="checkbox"/> kein	Angabe der Fundamentbreite, -höhe und -dicke: <input type="checkbox"/>	Materialangabe: <input type="checkbox"/>	<input type="checkbox"/>	<input type="checkbox"/>	<input type="checkbox"/>	nicht OK
Einfassung <input type="checkbox"/> keine	Angabe der Gesamtabmessungen: <input type="checkbox"/>	Angabe D1, D2 und D3: <input type="checkbox"/>	Angaben zum längsten Einfassungsteil: <input type="checkbox"/>	Materialangabe: <input type="checkbox"/>	<input type="checkbox"/>	nicht OK
Abdeckplatten <input type="checkbox"/> keine	Anzahl der Platten: _____	Abmessungen der größten Platte: <input type="checkbox"/>	Materialangabe: <input type="checkbox"/>	<input type="checkbox"/>	<input type="checkbox"/>	nicht OK

Alternative Tiefgründung						
Pfahlgründung <input type="checkbox"/> keine	Pfahldurchmesser und Pfahllänge angeben: <input type="checkbox"/>	Bewehrungsstäbe mit Durchmesser und Einbindelänge: <input type="checkbox"/>	Abmessungen der Brücke mit Bewehrungsangaben: <input type="checkbox"/>	Betongüte: <input type="checkbox"/>	<input type="checkbox"/>	nicht OK
	<input type="checkbox"/>	<input type="checkbox"/>	<input type="checkbox"/>	<input type="checkbox"/>	<input type="checkbox"/>	<input type="checkbox"/>
Alternative Flachgründung						
Flachgründung <input type="checkbox"/> keine	Fertigteilfundament <input type="checkbox"/>	Querstreifenfundament <input type="checkbox"/>	Längsstreifenfundament <input type="checkbox"/>	Platteneinspannung <input type="checkbox"/>	<input type="checkbox"/>	nicht OK
	Erdspeiß <input type="checkbox"/>	Tragende Einfassung <input type="checkbox"/>	Köcherfundament <input type="checkbox"/>	Pfahlgruppe <input type="checkbox"/>	<input type="checkbox"/>	<input type="checkbox"/>
	Skizze mit Bemaßung vorhanden: <input type="checkbox"/>			Bewehrung und Befestigungsmittel dargestellt: <input type="checkbox"/>		<input type="checkbox"/>

Anzeigeunterlagen **unvollständig** und daher begründeter Widerspruch am:

Anzeigeunterlagen **vollständig** und daher Beendigung der Frist am:

Abnahmeprüfung entsprechend der TA Grabmal				
Grabsteinhöhe:	Prüfhöhe < 50 cm <input type="checkbox"/>	Keine Abnahmeprüfung	Abnahmeprüfung erfolgt durch:	
Sockelhöhe:	Liegesteine / Platten <input type="checkbox"/>			
Prüfhöhe:	geprüfte Statik <input type="checkbox"/>		Dokumentation der Abnahmeprüfung erhalten am: <input type="text"/>	

Abnahmebescheinigung entsprechend der TA Grabmal		
Abnahmebescheinigung erfolgt durch:	Abnahmebescheinigung erhalten am:	<input type="text"/>

Bearbeitungs-Nr.:

## Anzeige der sicherheitsrelevanten Daten

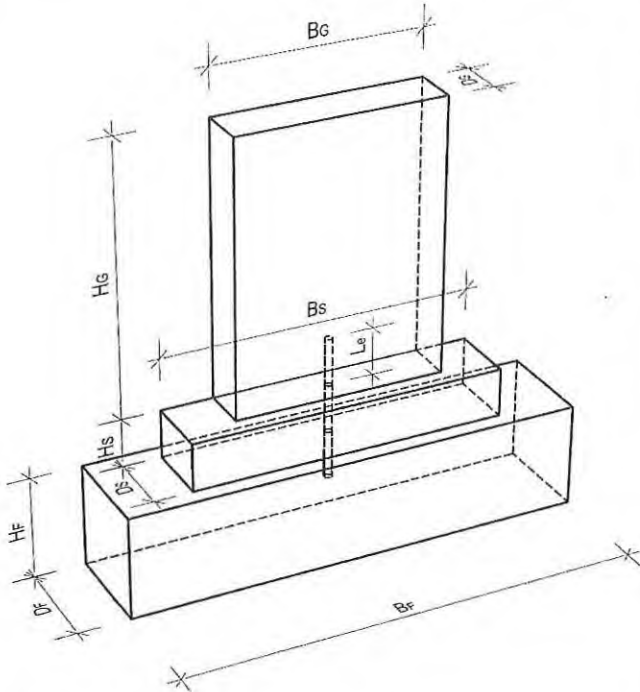

### Grabsteinabmessungen

Kein Grabmal vorhanden

Grabmal bestehend aus  Teil(en)

Gesamtbreite  $B_G =$  cm

Höhe  $H_G =$  cm

Material:

Stärke  $D_G =$  cm

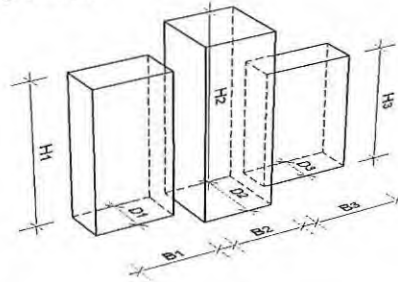

$B_2 =$  cm

$H_2 =$  cm

$D_2 =$  cm

$B_3 =$  cm

$H_3 =$  cm

$D_3 =$  cm

**Dübel  $\varnothing$ :** mm Material:

Einbindelänge  $L_e =$  cm Dübelzahl / Teil:

Gesamtlänge  $L =$  + + = cm

### Sockelabmessungen

Kein Sockel vorhanden

Breite  $B_S =$  cm

Höhe  $H_S =$  cm

Material:

Stärke  $D_S =$  cm

### Fundamentabmessungen

Kein Einzelfundament

Breite  $B_F =$  cm

Höhe  $H_F =$  cm

Material:

Stärke  $D_F =$  cm

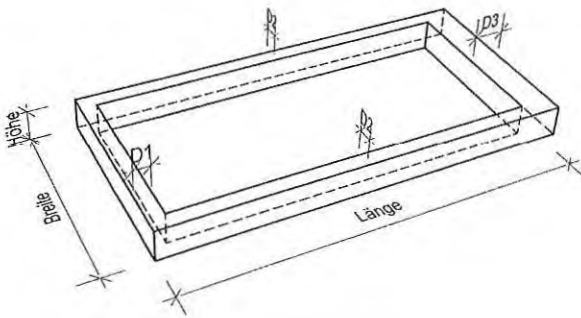

### Einfassung

Keine Einfassung

Breite = cm

Länge = cm

Material:

Höhe = cm

$D_1 =$  cm  $D_2 =$  cm  $D_3 =$  cm

Längstes Einfassungsteil mit der kleinsten Dicke:

$L =$  cm

$H =$  cm

$D =$  cm

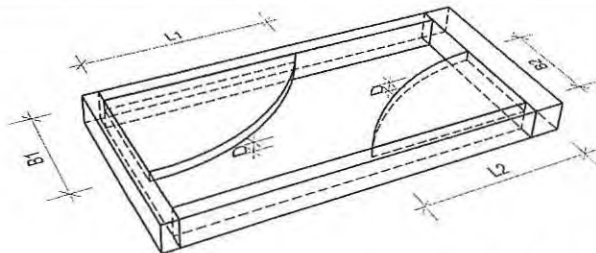

### Abdeckplatte (größte Platte)

Keine Abdeckplatte

Breite = cm

Länge = cm

Material:

Dicke  $D =$  cm

Anzahl der Platten:

Wird kein Einzelfundament (z. B. Pfahlgründung) verwendet, sind die sicherheitsrelevanten Darstellungen, Abmessungen und Materialangaben auf einem beige-fügten Blatt darzustellen.

Alternative Gründung

\_\_\_\_\_  
Dienstleistungserbringer

**Stadtverwaltung Gera  
Fachdienst Stadtgrün  
Friedhofstraße 10  
07546 Gera**

## Abnahmebescheinigung

durch den Dienstleistungserbringer

Gemeinde:

Friedhof:

Grabanlage:

Erstellt am:

Die Ausführung entspricht in den Abmessungen und den verwendeten Materialien den eingereichten Antragsunterlagen.

Von den angezeigten Angaben, wie beispielsweise Material bzw. Abmessungen, wurde aus folgenden Gründen abgewichen.

---

---

---

Bei erheblichen Abweichungen bzw. bei der Wahl einer alternativen Gründung werden die sicherheitsrelevanten Daten neu eingereicht.

\_\_\_\_\_  
Ort

\_\_\_\_\_  
Datum

\_\_\_\_\_  
Dienstleistungserbringer

07546 Gera, Friedhofstraße 10

Telefon: 0365 83338-50, Fax: 0365 83338-45

Mail: geraer.stadtgruen@gera.de

---

## Informationen für den Nutzungsberechtigten

(Dieses Merkblatt kann dem Dienstleistungserbringer übergeben werden.)

Sehr geehrte Nutzungsberechtigte, sehr geehrter Nutzungsberechtigter,

die Friedhofsverwaltung kann die Anzeige zur Grabmalerstellung nur bearbeiten, wenn vollständige und prüffähige Anzeigeunterlagen vorhanden sind. Wir möchten Ihnen an Hand dieses Merkblattes eine Hilfestellung bieten.

- 1 Der Nutzungsberechtigte ist für die gesamte Nutzungsdauer der Grabstätte für die Standsicherheit mit verantwortlich. Als Dienstleistungserbringer zur Errichtung der Grabanlage ist ein Steinmetzmeisterbetrieb, eine Person mit der Sachkunde bzw. mit der Qualifikation, die dem Tätigkeitsprofil der Technischen Anleitung zur Standsicherheit von Grabmalanlagen der Deutschen Natursteinakademie e.V. (TA Grabmal) Seite 21 entspricht, mit der Erstellung der Grabanlage zu beauftragen.
- 2 Der Nutzungsberechtigte hat der Friedhofsverwaltung den Dienstleistungserbringer anzuzeigen.
- 3 Der Dienstleistungserbringer hat eine Zeichnung der kompletten Grabmalanlage zu erstellen, die Maßangaben sowie Material und Oberflächenbearbeitung enthält. Weiterhin sind die sicherheitsrelevanten Daten entsprechend dem Formblatt der TA Grabmal anzugeben. Die Anzeigeunterlagen mit den sicherheitsrelevanten Daten hat der Dienstleistungserbringer dem Nutzungsberechtigten auszuhändigen. Der Nutzungsberechtigte übergibt diese Unterlagen der Friedhofsverwaltung.
- 4 Der Dienstleistungserbringer hat dem Nutzungsberechtigten eine Abnahmebescheinigung auszuhändigen, aus der hervorgeht, dass die gebaute Grabmalanlage der Planung entsprechend den Anzeigeunterlagen entspricht. Diese Abnahmebescheinigung hat der Nutzungsberechtigte der Friedhofsverwaltung zu übergeben.
- 5 Der Dienstleistungserbringer hat bei Grabsteinen mit mehr als 50 cm Höhe eine Abnahmeprüfung entsprechend der TA Grabmal durchzuführen und die Dokumentation dieser Abnahmeprüfung dem Nutzungsberechtigten auszuhändigen. Der Nutzungsberechtigte übergibt diese Dokumentation der Friedhofsverwaltung.  
Wird die Dokumentation der Abnahmeprüfung nicht fristgerecht der Verwaltung übergeben, so wird von der Verwaltung auf Kosten des Nutzungsberechtigten ein Sachkundiger mit der Durchführung der Abnahmeprüfung beauftragt.

Für Rückfragen stehen wir Ihnen gerne zur Verfügung.  
Sie erreichen uns unter der Rufnummer 0365 83338-50.  
Ihr Ansprechpartner ist Frau / Herr

---

Mit freundlichen Grüßen

Ihre Friedhofsverwaltung